

ПРИЛОЖЕНИЕ В10

СПИСОК ЗАПАСНЫХ ДЕТАЛЕЙ SP130227/002-RU

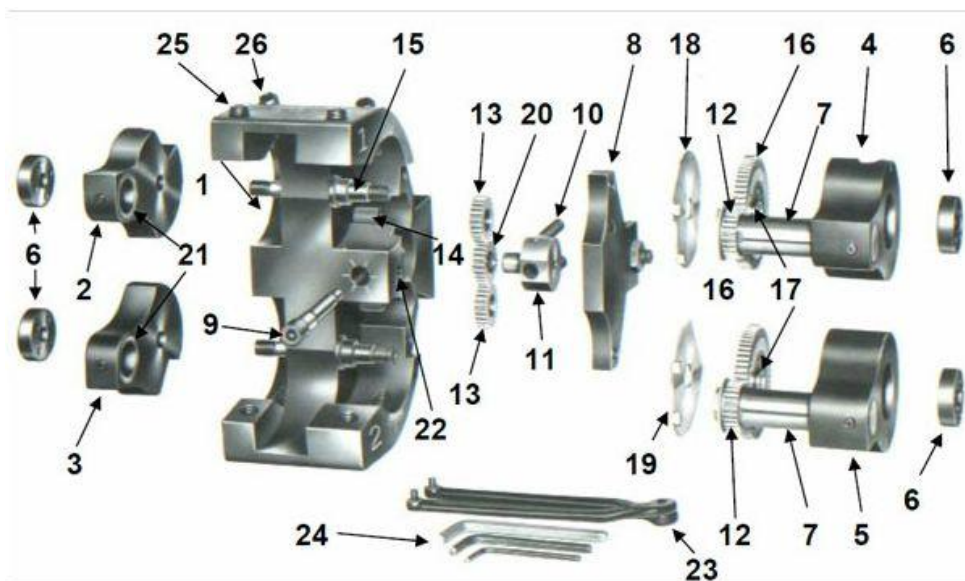

Код	Деталь №	Название детали
8200440	1	Корпус головки
8177570A	2	№ 1 Объемное плечо (в т.ч. подшипник)
8177580A	3	№ 2 Объемное плечо (в т.ч. подшипник)
8199910A	4	№ 1 Плечо с зубчатой передачей (в т.ч. промежуточная вставка и подшипник)
8199920A	5	№ 2 Плечо с зубчатой передачей (в т.ч. промежуточная вставка и подшипник)
8164220	6	Плечевая стопорная гайка
81XXXX0	7	Роликовый штифт - карбид / бронза
8180930	8	Накладная пластина
8164370	9	Подходящий регулир. винт
8164380	10	Компенсирующая пружина
8164280	11	Компенсирующий блок
8164260	12	Ведущее зубчатое колесо
8164270	13	Промежуточная шестерня
8164230	14	Промежуточное зубчатое колесо
8164620	15	Плечевой поворотный шкворень
8164250	16	Большая ведомая шестерня
8164210	17	Подшипник ведомой шестерни
8164300	18	№ 1 Щиток для защиты от стружки
8164310	19	№ 2 Щиток для защиты от стружки
8164270	20	Компенсаторная шестерня
81X6XX1	21	Упорный подшипник (антифрикционный) / (карбид) - дополнительно
9415202	22	Крепежный винт
8025501	23	Рычажный ключ
Деталь-1598	24	Шестигранные ключи (все)
8416040	25	Плечевой регулировочный винт
8416042	26	Плечевой крепежный винт
8179220	27	Бронзовая упорная втулка
8199901	28А	№ 1 Дистанционирующее устройство межвалкового зазора - 1 выемка
8199902	28В	№ 2 Дистанционирующее устройство межвалкового зазора - 2 выемки
001U58	н.д.	Образцовая мера микрометра
8200790	н.д.	Макс. изменяемое объемное плечо № 1
8200800	н.д.	Макс. изменяемое объемное плечо № 2
Деталь-1607	н.д.	Руководство по использованию резьбонакатной головки
деталь-1608	н.д.	Адаптеры

ДАННЫЙ ПЕРЕЧЕНЬ МОЖЕТ БЫТЬ ИЗМЕНЕН БЕЗ УВЕДОМЛЕНИЯ